

25
YEARS

DOORS ARE



TOORS

GUARDY
GARAGENTORE





Wir entwickeln Tore sowohl für Industrieanlagen als auch für Privatzwecke. 20 Jahre Markterfahrung könnte statt uns erzählen.



50+

VOLLWERTIGER TORHERSTELLER

- Wir liefern in mehr als 50 Ländern weltweit
- Zusammenarbeit mit renommierten Torkomponenten-Lieferanten
- Qualitätsmanagementsystem, automatisierte Produktion und Ausgangskontrolle
- Professioneller Kundenservice, umfassender Torkonfigurator

OPTIMIERTE LÖSUNGEN

- Wir konstruieren und fertigen Tore nach standardmäßigen Anforderungen, sowie erfüllen auch die Sonderwünsche
- Anpassungsmöglichkeiten für Sonderbausituationen: Übergrößen, Sonderumlenkungen, Schienenlängen usw.
- Technischer Qualitätsservice



HSE (Gesundheit & Sicherheit & Umwelt)

Torzertifizierung nach EU-Norm EN 13241-1

TOORS ist ein wichtiges Mitglied der **EDSF** (European Door and Shutter Federation)



GRUNDSPEZIFIKATION

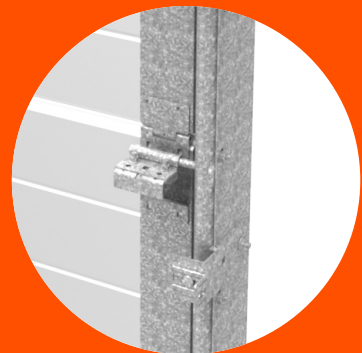
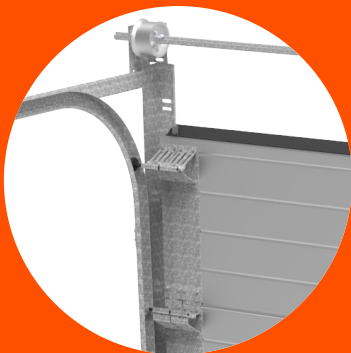

Qualität und Sicherheit stehen bei TOORS-Sektionaltoren an erster Stelle. Sie bestehen aus hochwertigen Materialien und Komponenten der wichtigsten Europäischen Produzenten. Der gesamte Produktionsprozess wird ständig überwacht, um die maximale Zufriedenheit unserer Kunden zu gewährleisten, in allen ihren Anforderungen.

TOORS-Tore erfüllen europäische Standards für Tortechnik und sind nach der standardisierten Norm EN 13241-1 geprüft.

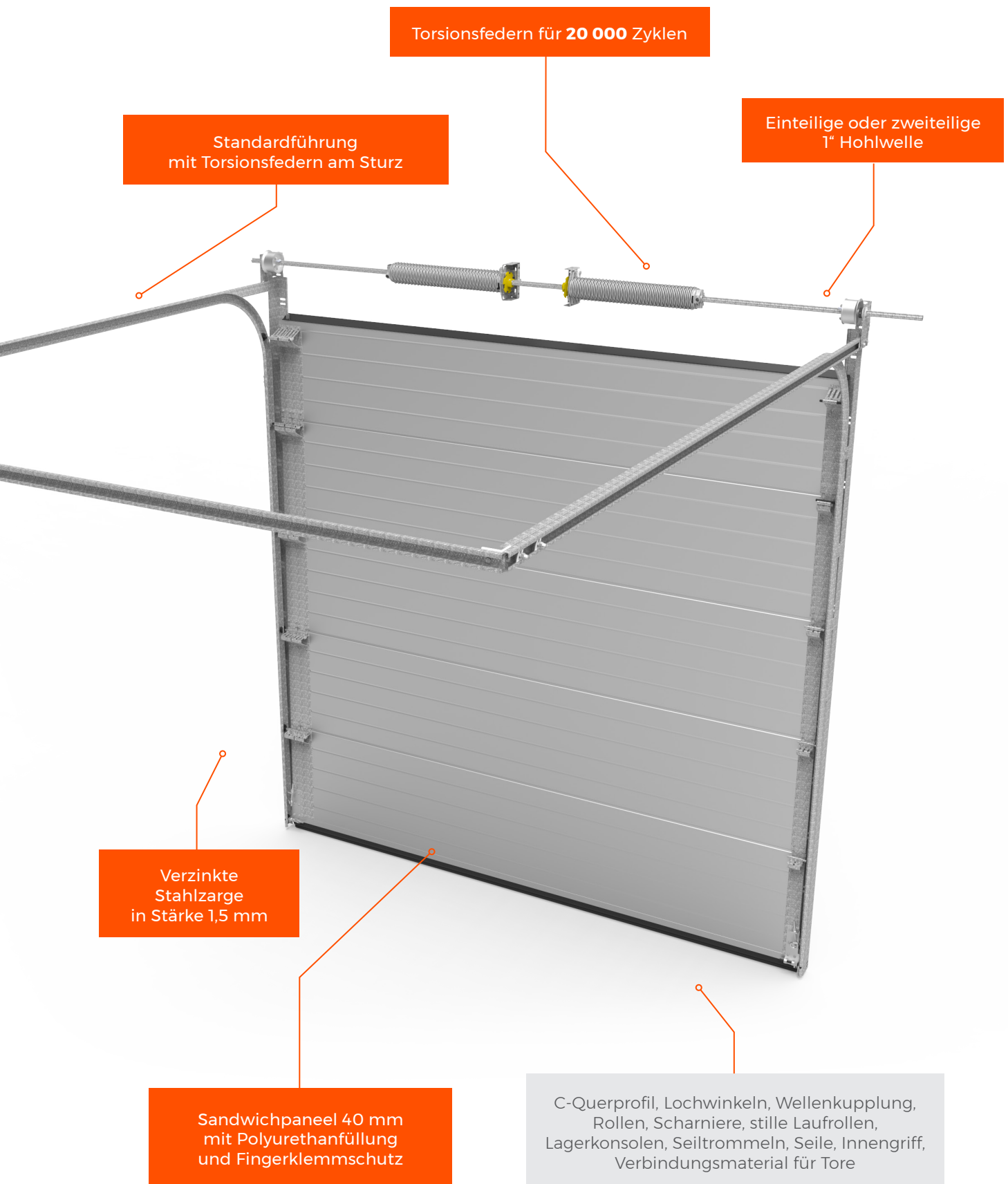

FÜHRUNGSSYSTEME

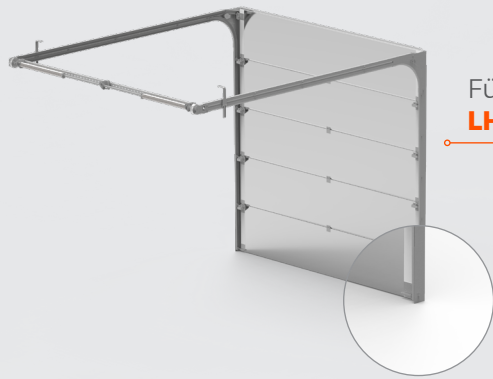

Führung
LHR-C

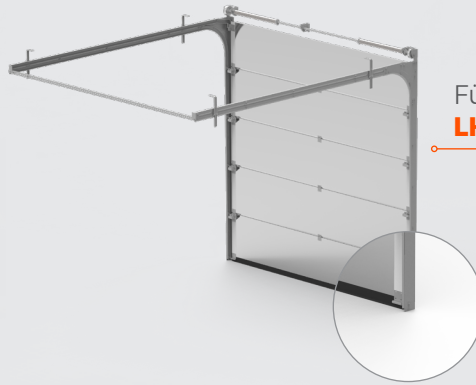

Führung
LHF-C

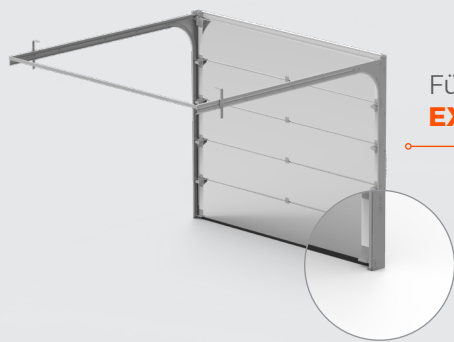

Führung
EXT

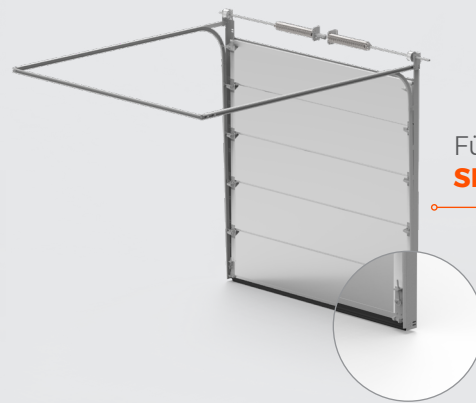

Führung
SL 350 / SL 420

Führungssystem	Typ	Sturzhöhe ohne / mit Antrieb - Dichtung am Sturz	Sturzhöhe ohne / mit Antrieb - Dichtung an der Topsektion	Leibung	Max. m ²	Max. Maß
EXT - Zugfeder-Technik	EXT	0-100 / 0-125	nicht möglich	0-95	8,5 m ²	4 000 x 2 625
LHR-C / LHF-C - Torsionsfeder-Technik	LHR-C - Federn hinten	100 / 125	125 / 160	90	14 m ²	5 500 x 3 000
	LHF-C - Federn vorne	200 / 200	200 / 200	90	14 m ²	5 500 x 3 000
SL - Standardführung Torsionsfeder-Technik	SL 350	350 / 350	350 / 350	125	14 m ²	5 500 x 3 000
	SL 420	420 / 420	420 / 420	125	14 m ²	5 500 x 3 000



FÜHRUNG NACH FEDERTYPEN

ZUGFEDER-TECHNIK

- Einfache und schnelle Montage
- Einiges Design des Tores mit Zargenblechen
- Stiller Betrieb mit Nylon-Laufrollen und Gleithülsen
- Bodendichtung integriert in der Bodensektion ohne ALU-Profil
- Torzertifizierung laut EU-Norm EN 13241-1

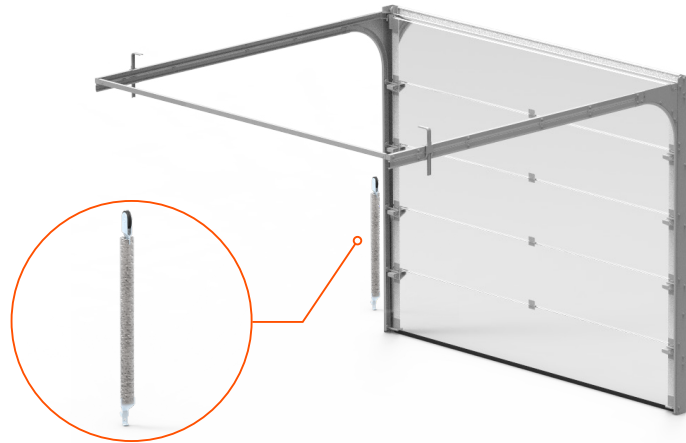

Standard-Setshöhen

1 875 mm 2 000 mm 2 125 mm 2 250 mm 2 375 mm 2 500 mm 2 625 mm

RENO-Setshöhen

1 955 mm 2 080 mm



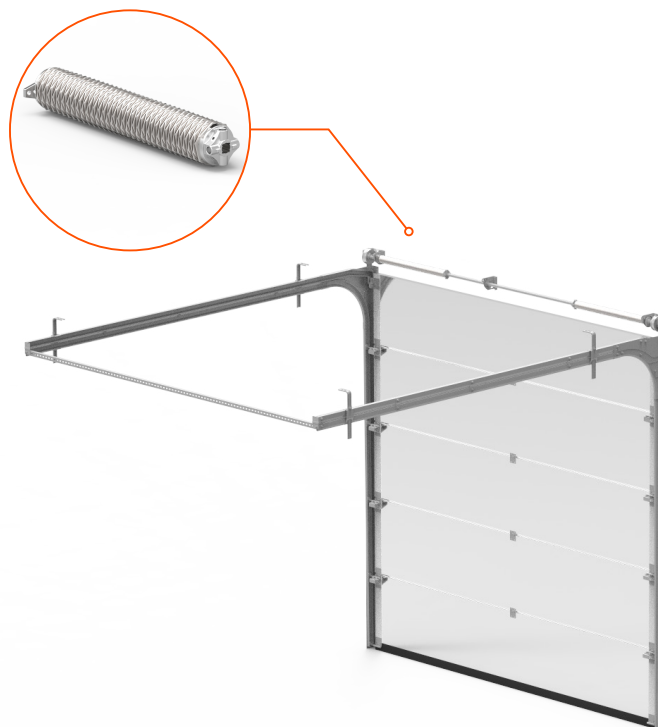

TORSIONSFEDER-TECHNIK

- Massive Führung ohne Kunststoffteile
- Stiller Betrieb mit Nylon-Laufrollen und Gleithülsen
- Bodendichtung integriert in der Bodensektion ohne ALU-Profil
- Einfache Montage mit vormontierten Teilen (z.B. Federwelle)
- Feineinstellung mit Schrauben während Montage möglich
- Torzertifizierung laut EU-Norm EN 13241-1

Wir entwickeln und produzieren unsere Tore nach Standard- sowie Sonderanforderungen (nach Maß), auch mit Einbaumöglichkeit der Alurahmensektionen und Schlupftüre.







Wir konzentrieren uns hauptsächlich auf Tortechnik, ihre Entwicklung und Produktion. Wir verfügen Top-Maschinenequipment und hervorragende Produktionskapazität.

PANEELE

DESIGN PROTECT

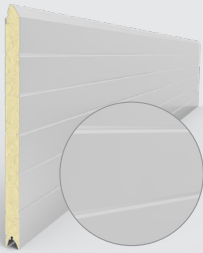

Oberflächenstruktur

Lamelle stucco

Außenfarbe

entsprechend dem aktuellen Paneelangebot

Innenfarbe

entsprechend dem aktuellen Paneelangebot

Fingerklemmschutz (FSP) | Polyurethanschaumkern |
Doppelseitige Feuerverzinkung |
U = 0,50 W / m² K | R = 25 dB

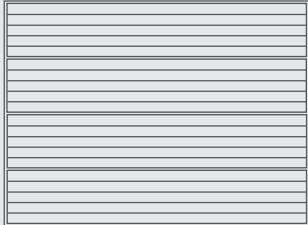

Oberflächenstruktur

Mittelsicke

Außenfarbe

entsprechend dem aktuellen Paneelangebot

Innenfarbe

entsprechend dem aktuellen Paneelangebot

Fingerklemmschutz (FSP) | Polyurethanschaumkern |
Doppelseitige Feuerverzinkung |
U = 0,50 W / m² K | R = 25 dB

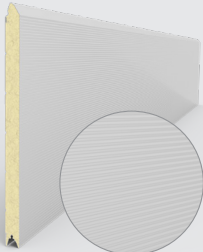

Oberflächenstruktur

V-Profil glatt

Außenfarbe

entsprechend dem aktuellen Paneelangebot

Innenfarbe

entsprechend dem aktuellen Paneelangebot

Fingerklemmschutz (FSP) | Polyurethanschaumkern |
Doppelseitige Feuerverzinkung |
U = 0,50 W / m² K | R = 25 dB



Oberflächenstruktur

Ohne Sicke glatt

Außenfarbe

entsprechend dem aktuellen Paneelangebot

Innenfarbe

entsprechend dem aktuellen Paneelangebot

Fingerklemmschutz (FSP) | Polyurethanschaumkern |
Doppelseitige Feuerverzinkung |
U = 0,50 W / m² K | R = 25 dB



MASSGESCHNEIDERTE TÜRDEKORE

KASCHIERFOLIEN

- Mehrschichtige Folie mit Prägung und halbhartiger Grundfolie
- Hochwertige Beständigkeit gegen Witterungseinflüsse, UV-Strahlung und Chemie
- Lebensdauer 7-10 Jahre
- Anwendung nur an glatte Paneel-Oberfläche
- Bis Torbreite 6 000mm anwendbar
- Ermöglicht Design-Einigung ganzes Hauses (Tor, Fenster, Tür)
- Einfache Pflege

3D DRUCK

- Digitaler Paneeldruck, der haltbarer ist als Folie
- Hochwertige Beständigkeit gegen Witterungseinflüsse, UV-Strahlung und Chemie
- Lebensdauer 10 Jahre
- Druck auf verschiedenen Paneel-Oberflächen
- Unbegrenzte Dimensionen
- Ermöglicht Design-Einigung ganzes Hauses (Tor, Fenster, Tür)
- Einfache Pflege



VOLLVERGLASSTE ALURAHMENSEKTIONEN - FVE

TECHNISCHE VORTEILE

- Standardversion mit eloxiertem Aluminiumrahmen E6 / EV1
- Variable Ausführung für PROTECT
- Paneele ohne thermische Trennung und mit thermischer Trennung
- Auswahl verschiedener Füllungen je nach Ausführung, Wärmedämmeigenschaften und Luftdurchlässigkeit
- Möglichkeit der Lackierung von Aluminiumrahmen RAL, NCS, DB
- Verglasung auch kratzfest verfügbar

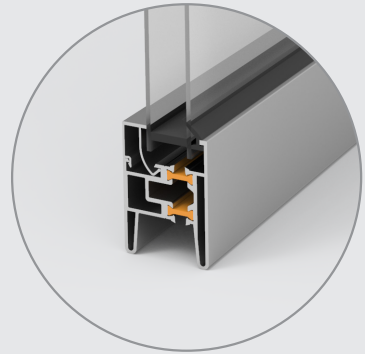

AUSFÜHRUNG OHNE THERMISCHE TRENNUNG



Einfach



Doppelt



ALU-Füllung

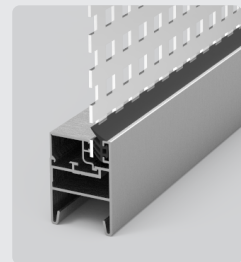

Streckmetall /
Lochblech

AUSFÜHRUNG MIT THERMISCHER TRENNUNG

- Für PROTECT Paneele
- Design identisch mit der vollverglasten Ausführung mit FSP
- Hervorragende Isoliereigenschaften
Reduzierung der Wärmeübertragung um bis zu 22%
- Kondenswasserbildung auf der Innenseite des Tores stoppt (Exterieur versus Interieur)



FVE TB - 40 mm

REDUZIERUNG
DER WÄRMEÜBER-
TRAGUNG AUF

22%

FENSTER

PARAMETER

- Fensterposition nach Kundenwunsch auch in Sonderausführung
- Edelstahl- oder Kunststoffrahmen der Fenster
- Lackierung von Fensterrahmen in RAL, NCS, DB optional (außer Edelstahl)





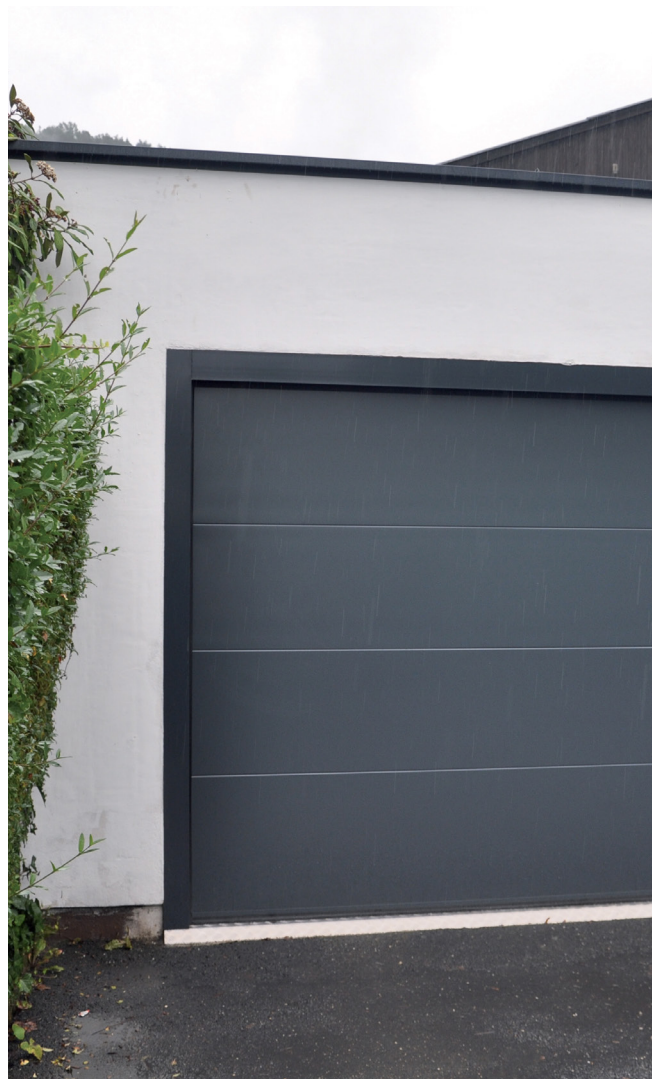

Wir produzieren isolierte Garagentore aus 40 mm dicken Sandwich-Paneelen, die eine Garantie für hervorragende Wärmedämmungseigenschaften sind.

Sie können Tore mit Zug- oder Torsionsfedern und aus mehr als fünfzig Modellen und Oberflächenstrukturen wählen.

Besondere Aufmerksamkeit wird auf die Betriebssicherheit gelegt.

SCHLUPFTÜRE

TECHNISCHE VORTEILE

- Installation von Schlupftüren bis zu einer Torfläche von 30 m² (max. Torbreite 6.000 mm)
- Schwellenvarianten wahlbar - standard, niedrig, extra niedrig
- Eloxierete Aluminiumleisten E6 / EV1
- Einfache und schnelle Installation
- Integrierte Stahlverstärkung unter dem Türschließer
- Möglichkeit der Lackierung von Aluminiumprofilen in RAL, NSC, DB

SCHWELLENHÖHEN

Sektion	Schwelle	Höhe
Paneel	Extra niedrig	18 mm
FVE	Extra niedrig	18 mm
Paneel	Niedrig	80 mm
Paneel	Standard	225 mm
FVE	Standard	130 mm

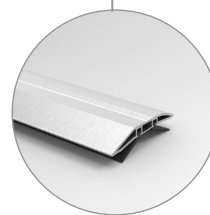

Schwelle - niedrig

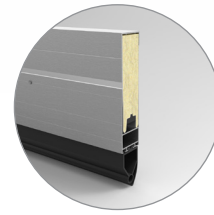

Schwelle - Standard

BEI VERWENDUNG EINER NIEDRIGEN SCHWELLE IST DER STANDARD FÜR NOTAUSGANG ERFÜLLT



SCHLUPFTÜRPARAMETER

Türhöhe	Paneelaufteilung der 1. - 4. Sektion	Schwelle	Griffhöhe
2 300 mm	4 x 610 mm	Extra niedrig	980 mm
		Standard/ Niedrig	1 030 mm
2 190 mm	3 x 610 mm 1 x 500 mm	Extra niedrig	980 mm
		Standard/ Niedrig	1 030 mm
2 080 mm	2 x 610 mm 2 x 500 mm	Extra niedrig	980 mm
		Standard/ Niedrig	1 030 mm
1 970 mm	1 x 610 mm 3 x 500 mm	Extra niedrig	980 mm
		Standard/ Niedrig	1 030 mm
1 860 mm	4 x 500 mm	Extra niedrig	870 mm
		Standard/ Niedrig	920 mm

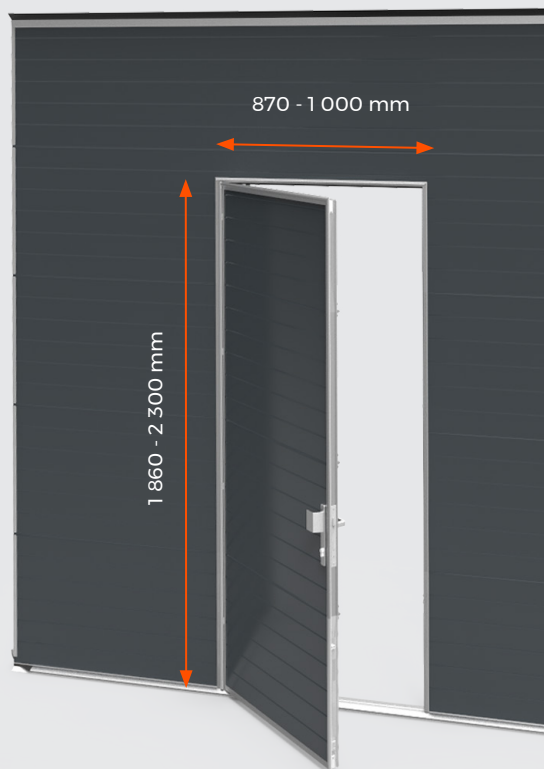

ZUBEHÖR

- Panikbeschläge in verschiedenen Ausführungen
- E-Öffner
- Möglichkeit zur Installation von Fenstern und verglasten Sektionen (FVE)

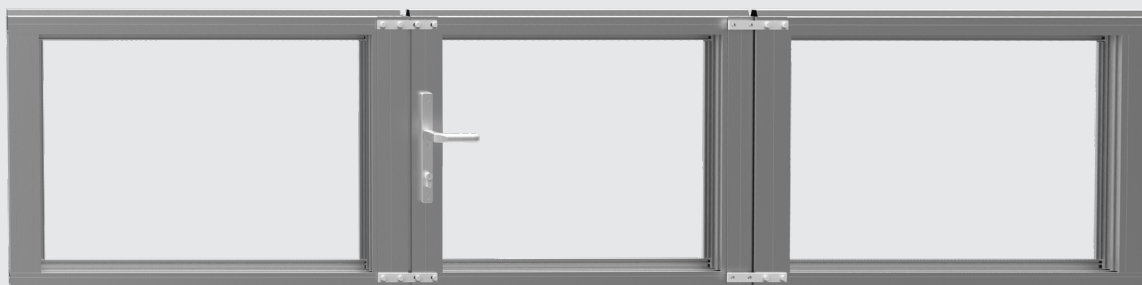
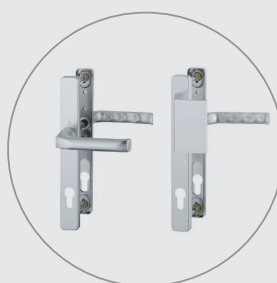

ANTRIEBE TORMATIC

PARAMETER

Lange Lebensdauer, Zuverlässigkeit und schneller Antriebsbetrieb (17-24 cm/s)

Zahnriemen für leisen Betrieb erfordert während seiner Lebensdauer keine Wartung

Dank der Soft-System-Funktion verfügt Antrieb über einfachem Anlauf und gedämpftem Torstopp, was die mechanischen Komponenten des Tores und den Antrieb selbst spart.

Wir liefern inklusive 2 Stück Dreikanaal Handsender



ANTRIEBE CUBE

PARAMETER

- Für Antriebe mit max. Torfläche 11 m²
- Führungsschiene mit Zahnriemen aus massivem verzinktem Stahl
- Elegantes schwarzes Cover-Design
- Programmierbare LED Beleuchtung
- Automatisches Schließen Einstellung
- SoftStart und SoftClose Funktion
- Hinderniserkennung
- 2 Stück Handsender in der Standardpackung
- Wifi-Modul für einfache Steuerung über das Telefon

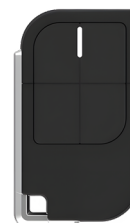

REIHENGARAGEN

Individuelle Lösungen auch für Großprojekte zu standardisierten Preisen.

Kostengünstige Realisierung mit vormontierten Komponenten.

TORBEDIENUNG

- Motorisiert
- Manuell bedient

VERRIEGELUNGSTYPEN

- Zylindereinsätze nach europäischem Standard
- Verschiedene Schließvarianten

NUTZUNG INSBESONDERE FÜR:

- Stadtbezirke
- Eigentumswohnungen
- Wohnungsgenossenschaften









TOORS Produkte ergänzen auch die Nebeneingangstüre Mandoor oder Doppelflügeltore 2LD.

DOPPELFLÜGELTÖRE UND NEBENEINGANGSTÜRE 2LD / MD NG

GRUNDSPEZIFIKATION:

- Sandwichpaneel 40 mm mit Polyurethanschaum
- Rahmen aus eloxierten Aluminiumprofilen
- Drückergarnitur

AUSFÜHRUNG:

- Thermisch getrennter Rahmen (Profile 60 mm)
- Rahmen ohne thermische Trennung (Profile 45 mm)
- Installation in / hinter die Öffnung



ÖFFNUNGSRICHTUNG
NACH AUSSEN ODER
INNEN



ZUBEHÖR

TÜRBECHLAG

Hochwertiger Türbeschlag integriert im Türrahmen.
Variable Auswahl von Schließvarianten.

Schließvarianten

- Drücker
- Griff
- Panikstange

Schlösser

- Einsteckschloss
- Panikschloss
- 3-fach Schloss
- E-Öffner



SCHWELLENVARIANTEN

3 Schwellenvarianten. Mit oder ohne thermische Trennung. Schwellenlose Ausführung ermöglicht freie Durchfahrt für Autos oder Stapler.

SCHWELLENHÖHEN:

- Mit thermischer Trennung - 20 mm
- Ohne thermische Trennung - 12 mm
- Schwellenlose Ausführung - 3 mm
 - mit thermischer Trennung
 - ohne thermische Trennung

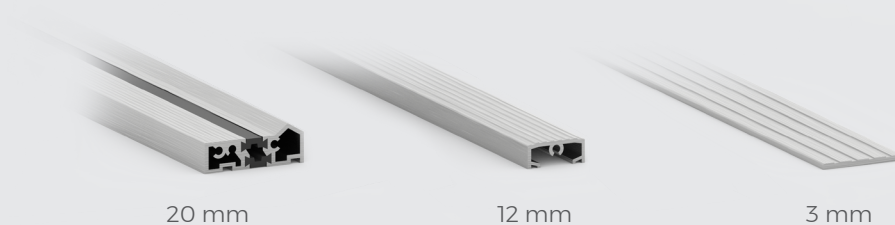

20 mm

12 mm

3 mm





TORKONFIGURATOR



sTOORe

sTOORe Konfigurator aller Tortypen - Industrietore, Garagentore, Doppelflügeltore, Nebeneingangstüre.

FUNKTION:

- Web ist vom PC, Handy oder Tablet zugänglich
- Schnelle und einfache Torspezifikation
- Preisangebot für den Kunden
- Erforderliche Torunterlagen sofort verfügbar
- Übersicht über gültige Angebote und Bestellungen
- Visualisierung konfigurierter Tore

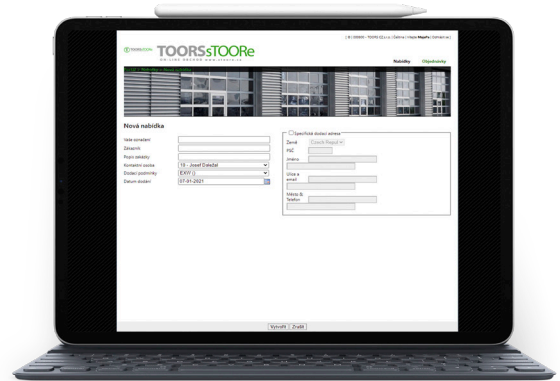

KONFIGURATOR STEHT
IN VERSCHIEDENEN SPRACHEN VERFÜGBAR







Garagentore TOORS Guardy bieten nicht nur hohe Beständigkeit, Funktionsfähigkeit, zertifizierte Sicherung, sondern auch variables Design an.

Garagentore TOORS Guardy erfüllen nicht nur die höchsten Ansprüche an den Betrieb, sondern auch passen zum Gesamtkonzept ganzes Hauses an.

ERSATZTEILE

WIR KÖNNEN SIE MIT ALLEN ERSATZTEILEN VERSORGEN

Wir bieten Ihnen eine große Auswahl an Ersatzteilen für Ihre Garagen- und Industrie-Sektionaltore, damit Sie Ihre Tore in optimalem Zustand halten können. Wir aktualisieren unser Ersatzteilsortiment regelmäßig, damit es mit einer Vielzahl von Sektionaltoren kompatibel ist und Sie nicht woanders suchen müssen.



Alle Ersatzteile und Torzubehör können auf unserem online Shop TOORS SERVICE finden.



MESSFORMULAR

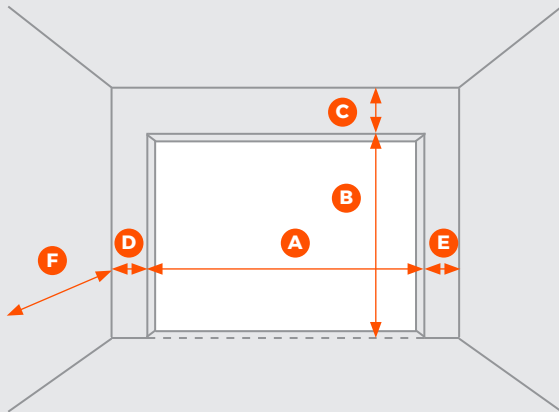

A - Lochbreite		mm.
B - Lochhöhe		mm.
C - Sturzhöhe		mm.
D - Linke Leibung		mm.
E - Rechte Leibung		mm.
F - Raumtiefe		mm.
Wellenlänge		mm.
Dachfolgewinkel		%

Torparameter	Ja	Nein	Technische Daten
Fenster / FVE - Sektionen			
Paneeldesign			
Sturzblende			
Schlupftür			
Typ der Griffe und Schlösser			
Motor			
Demontage altes Tores			
Entsorgung altes Tores			
Technik			

Kundenadresse

.....

Name des Monteurs

.....

Hinweis:

.....

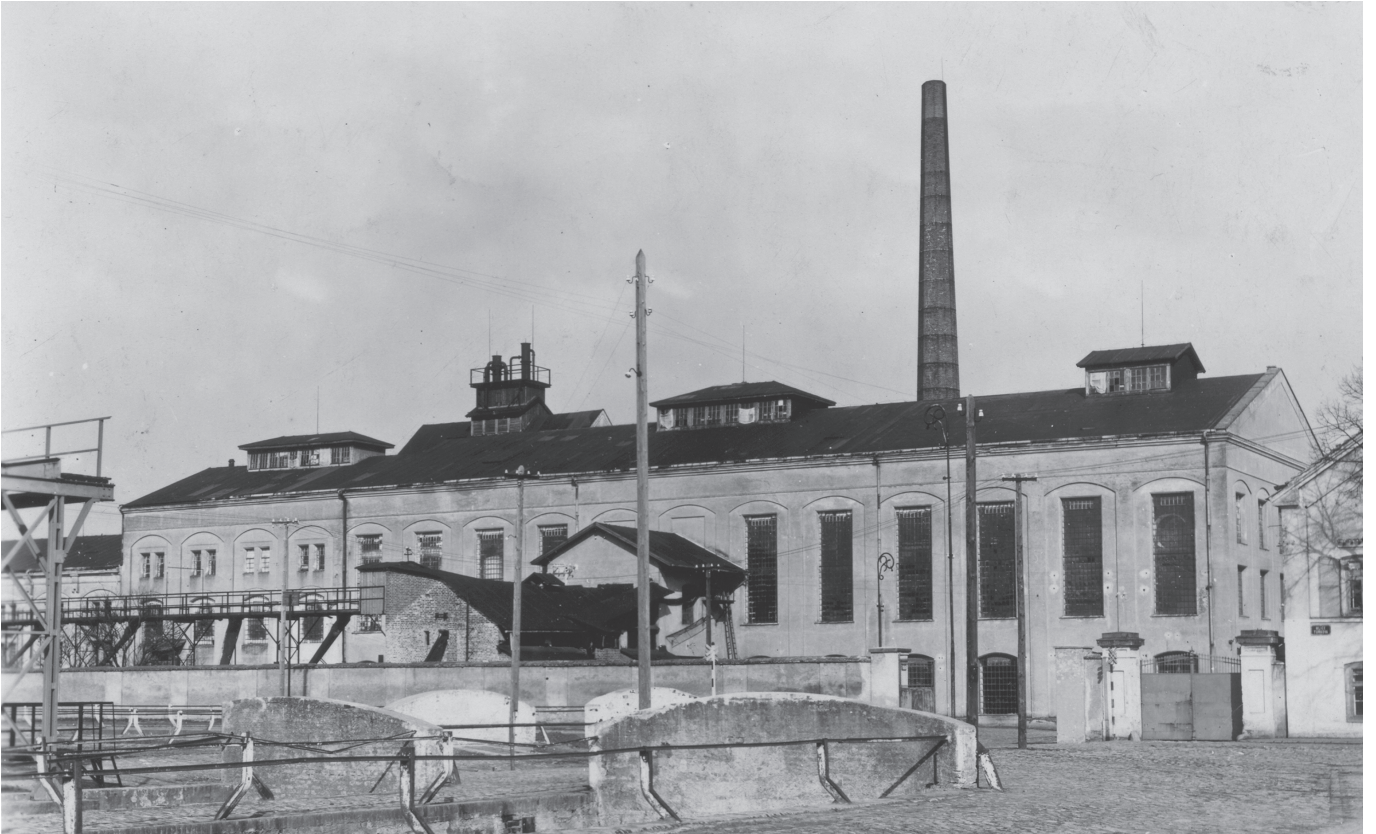

TOORS GESCHICHTE

HIER HAT ALLES ANGEFANGEN.

Es ist ein Vierteljahrhundert her, wann wir uns entschieden unser Geschäft mit Respekt zu unseren Kunden, Lieferanten, Kollegen und anderen aufzubauen.

HIER HABEN WIR UNSER
ERSTES TOR PRODUZIERT.

UND HEUTE?

TOORS steht für großartige Profis in der europäischen Torindustrie. Wir erobern die Welt langsam aber sicher.

ALLGEMEINE UNTERNEHMENSDATEN

UNTERNEHMEN GEGRÜNDET	2 000
UMSATZ 2023	22 MIO €
TOREN HERGESTELLT 2023	20 000 STÜCKE
GEPLANTE HERSTELLUNG 2026	36 000 STÜCKE
MITARBEITER	140
EDSF (European Door & Shutter Federation)	2010
LANDFLÄCHE	18 000 m ²
PRODUKTION & LAGER	12 000 m ²
ANZAHL DER LÄNDER, IN DENEN WIR BETRIEBEN	50+

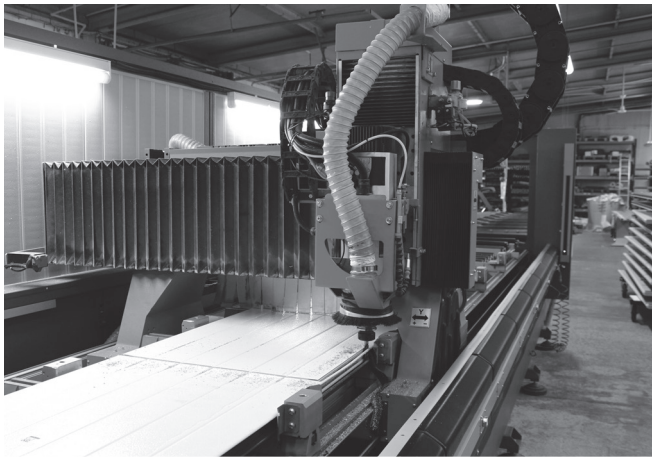

PRODUKTIONSKAPAZITÄT
PRO JAHR

+30 000 ST.

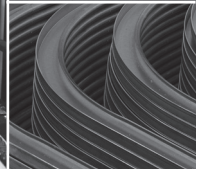

TOORS ENTWICKLUNG

DREI PFEILER VON TOORS UNTERNEHMENSKULTUR



EINFACHE ZUSAMMENARBEIT

- Freundliche Kommunikation
- Minimum Bürokratie
- Flexible und schnelle
Entscheidungskette



LEAN DENKEN

- Offenheit für Veränderungen
- Intelligente Effizienz
und Kosteneinsparungen
- Mehrwertfokus



FREIHEIT IN DER ARBEIT

- Verantwortung Freiheit
zu bauen
- Respekt und faire Behandlung
- Führung und Begeisterung



TOORS CZ s.r.o.

Turkova 1338

504 01 Nový Bydžov

+420 495 491 855 | toors@toors.cz

www.toors.de

